

Prowadnice kulkowe: PK-0H30-...0

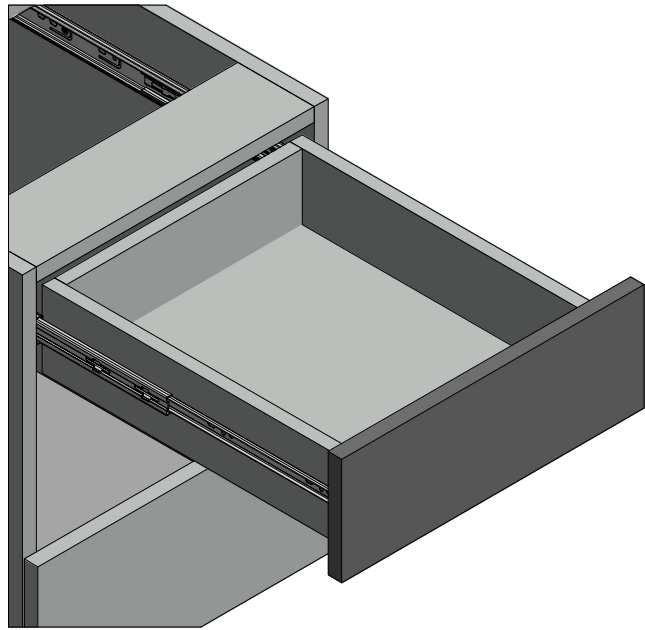

Informacje handlowe

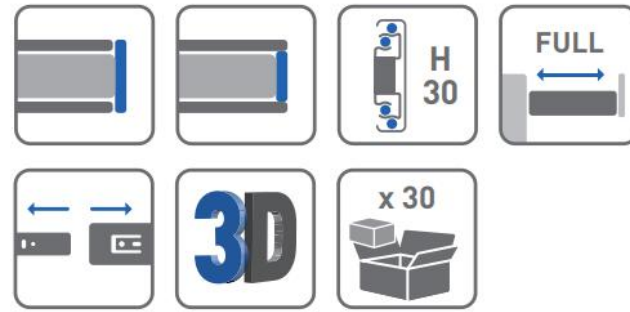

Długość NL (mm)	Kod:
250	PK-0H30-2500
300	PK-0H30-3000
350	PK-0H30-3500
400	PK-0H30-4000
450	PK-0H30-4500

* NL - długość nominalna prowadnicy

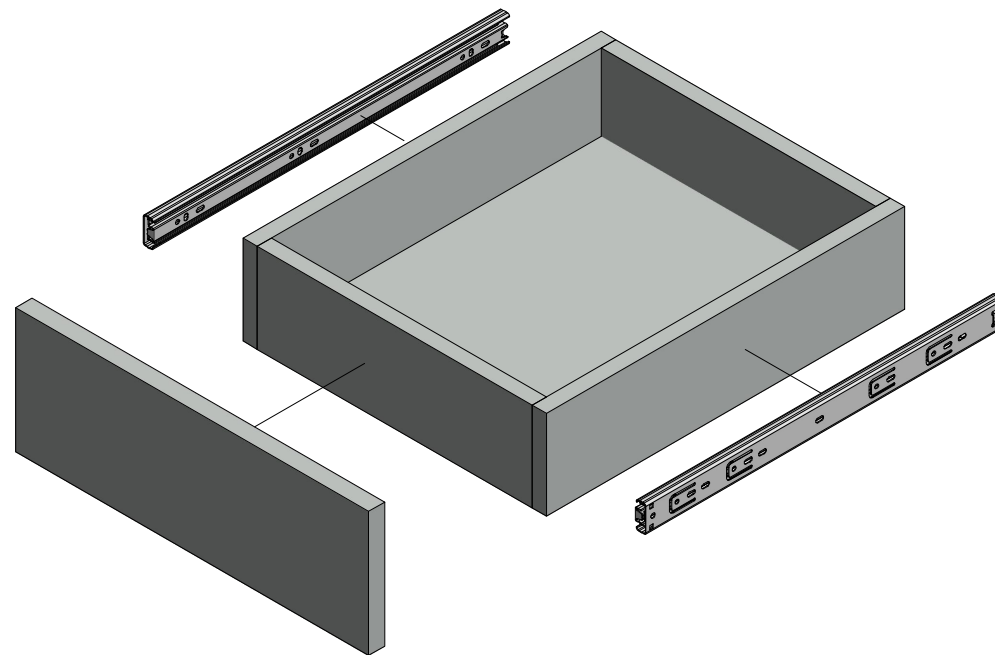

zakres wysuwu

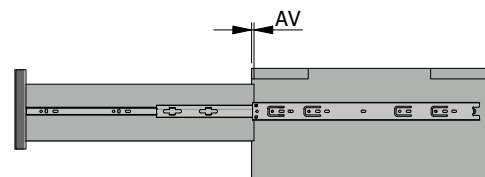

Długość NL (mm)	AV
250	-
300	-
350	-
400	-
450	-

Uwaga ogólna:
tolerancja grubości blachy PN-EN 10131
tolerancja wymiarów liniowych i kątowych PN-EN 22768 cL
tolerancja wykonania średnic otworów IT15 ISO 286-2

Planowanie

wymiary montażowe

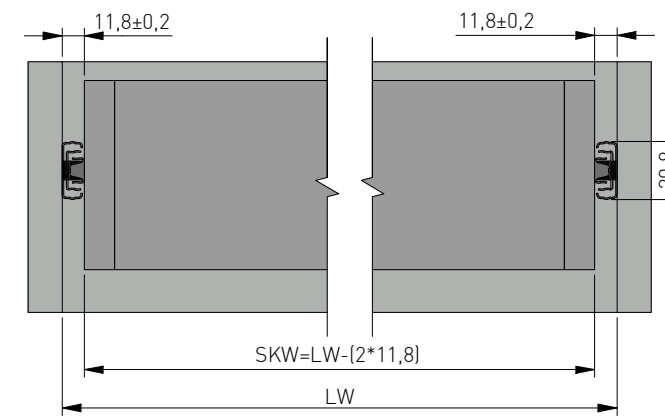

szuflada - front nakładany

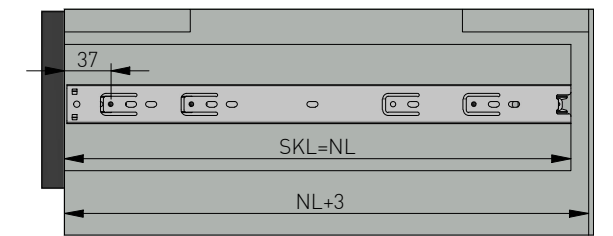

SKL - głębokość szuflady
NL - długość nominalna prowadnicy
SKW - szerokość szuflady
LW - wewnętrzna szerokość szafki

NL

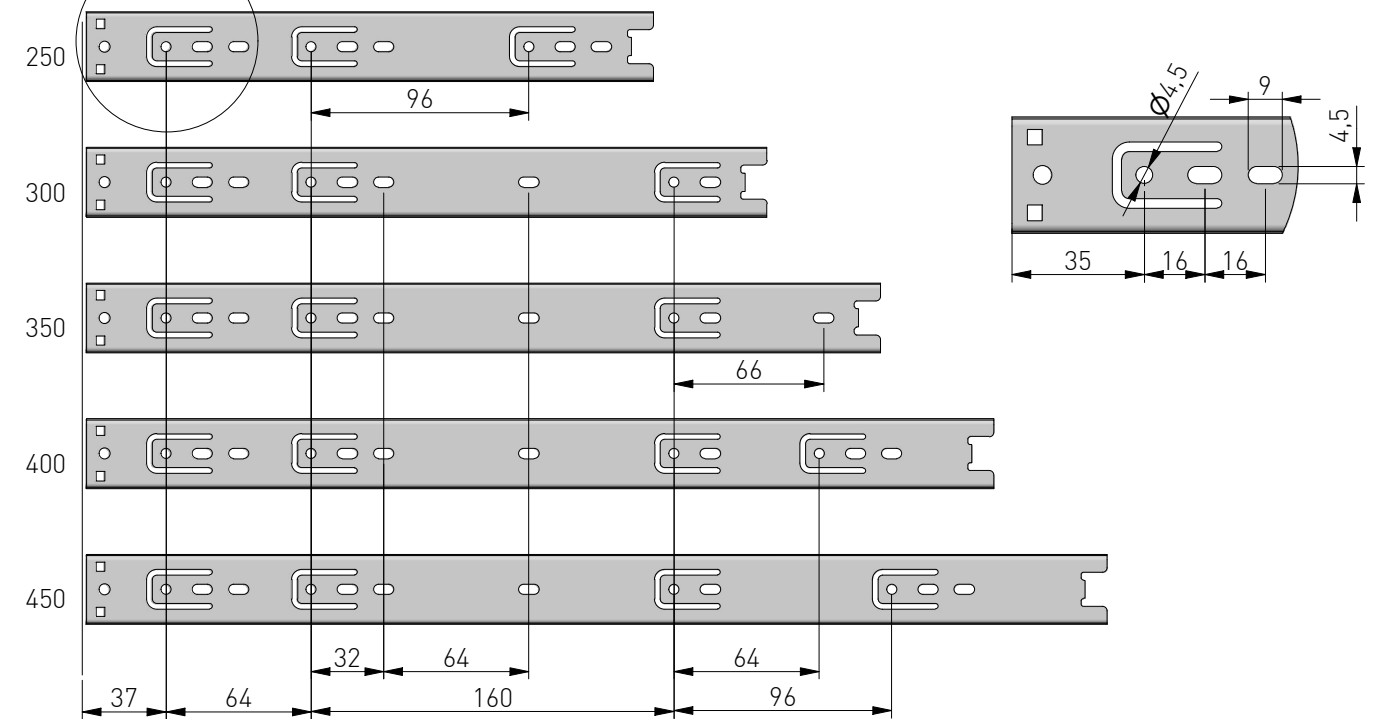

NL

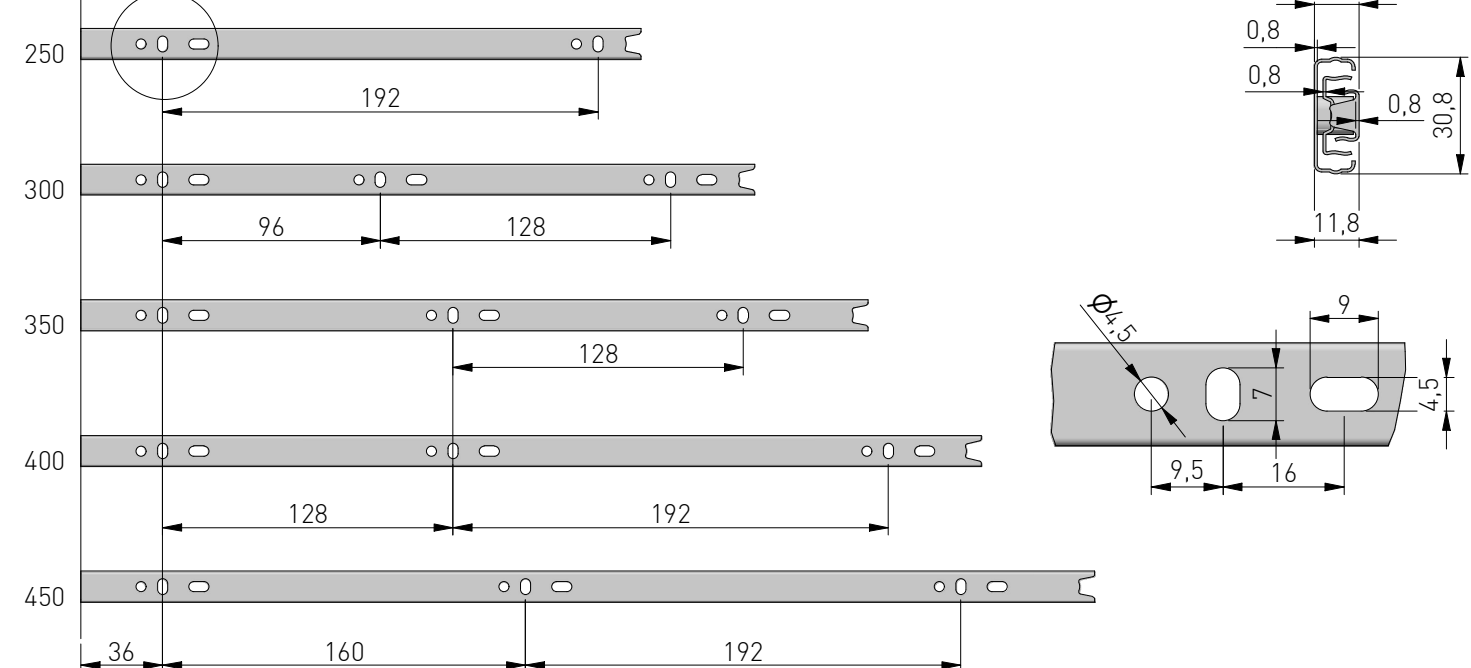



SKL- głębokość szuflady
NL - długość nominalna przewodnicy
SKW - szerokość szuflady
LW - wewnętrzna szerokość szafki