

Prowadnice kulkowe: PK-L-P2O-H45

ZASTOSOWANIE / APPLICATION / ПРИМЕНЕНИЕ



PARAMETRY / CHARACTERISTICS / ХАРАКТЕРИСТИКИ



PAKOWANIE / PACKING / УПАКОВКА

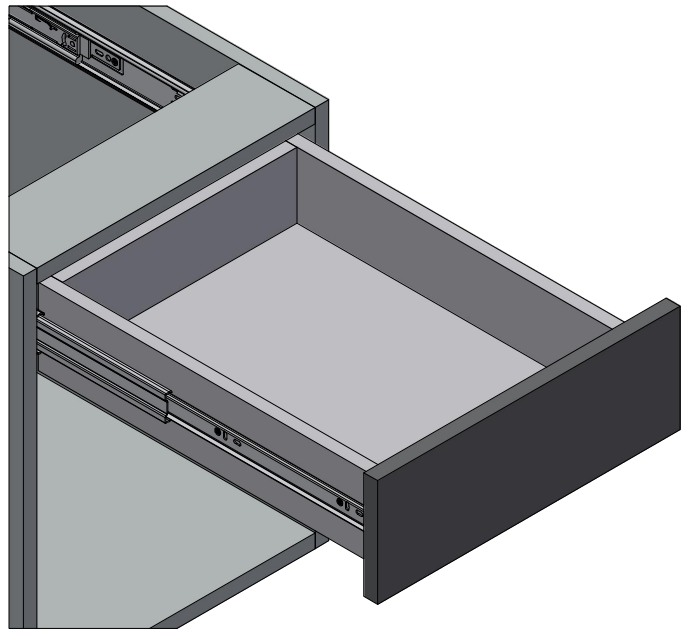

Planowanie

wymiary montażowe

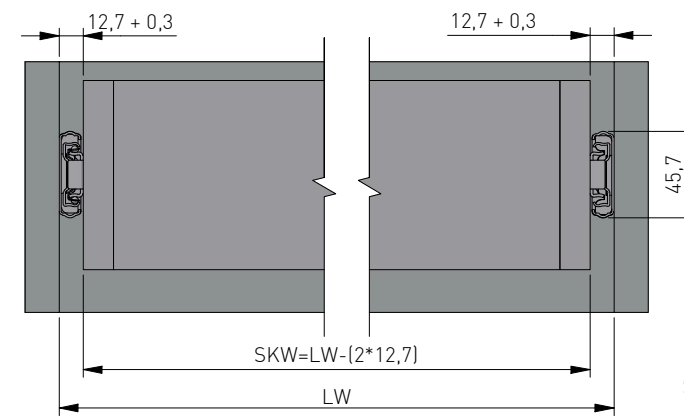

szuflada - front nakładany

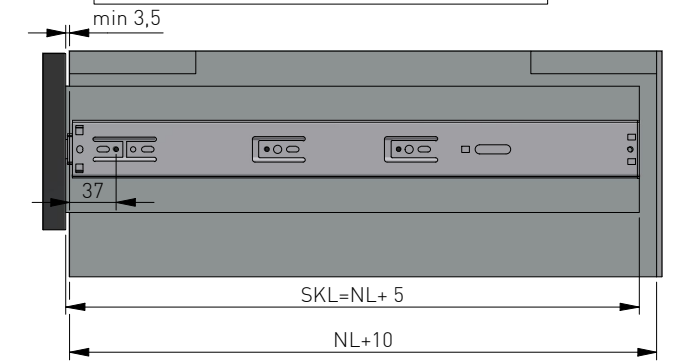

SKL - głębokość szuflady
NL - długość nominalna prowadnicy
SKW - szerokość szuflady
LW - wewnętrzna szerokość szafki

Informacje handlowe

prowadnica 2 szt.
+ wkręty 12 szt 3,5 x 16

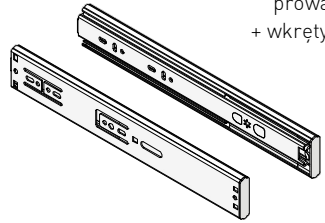

1.

Długość NL (mm)	Kod:
300	PK-L-P2O-H45-300
350	PK-L-P2O-H45-350
400	PK-L-P2O-H45-400
450	PK-L-P2O-H45-450
500	PK-L-P2O-H45-500
550	PK-L-P2O-H45-550
600	PK-L-P2O-H45-600
700	PK-L-P2O-H45-700

* NL - długość nominalna prowadnicy

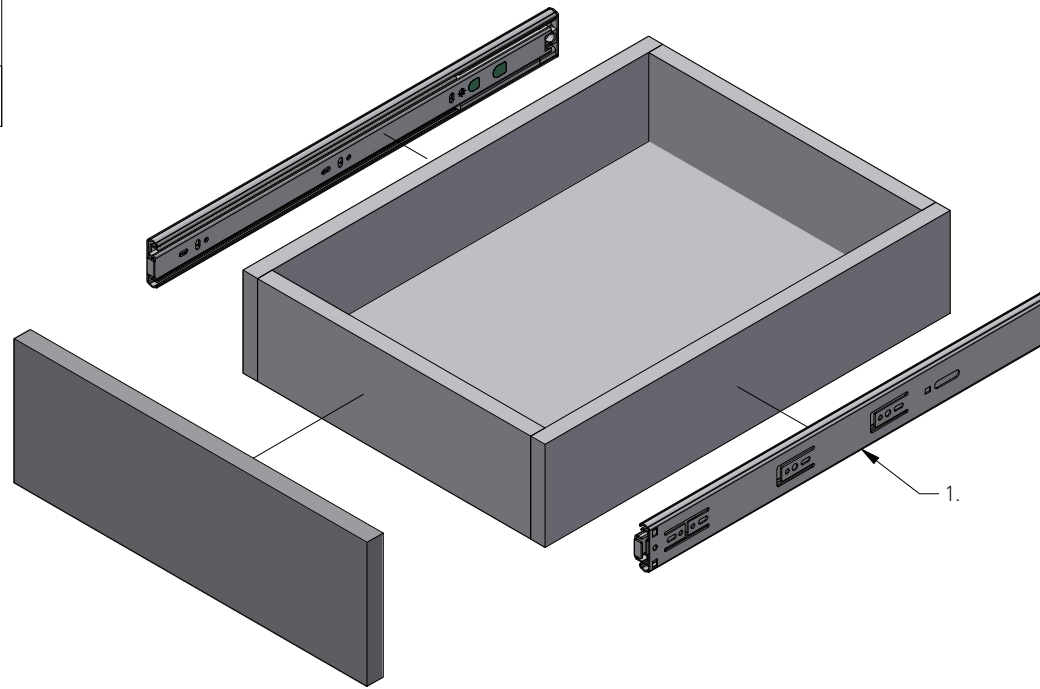

1.

zakres wysuwu

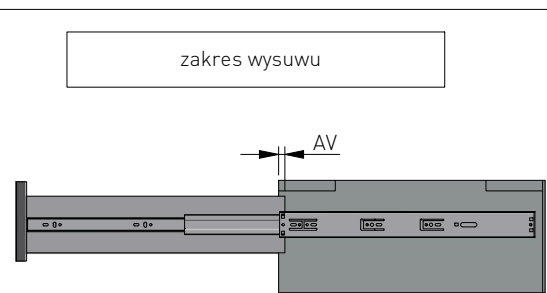

Długość NL (mm)	AV	Tolerancja (mm)
300	52	± 3
350	35	± 3
400	20	± 3
450	4	± 3
500	4	± 3
550	4	± 3
600	4	± 3
700	4	± 3

Uwaga ogólna:
tolerancja grubości blachy PN-EN 10131
tolerancja wymiarów liniowych i kątowych PN-EN 22768 c1
tolerancja wykonania średnic otworów IT15 ISO 286-2

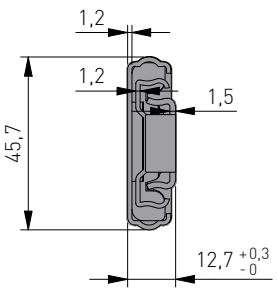
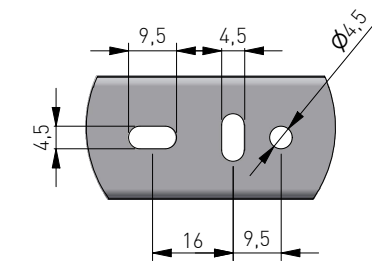
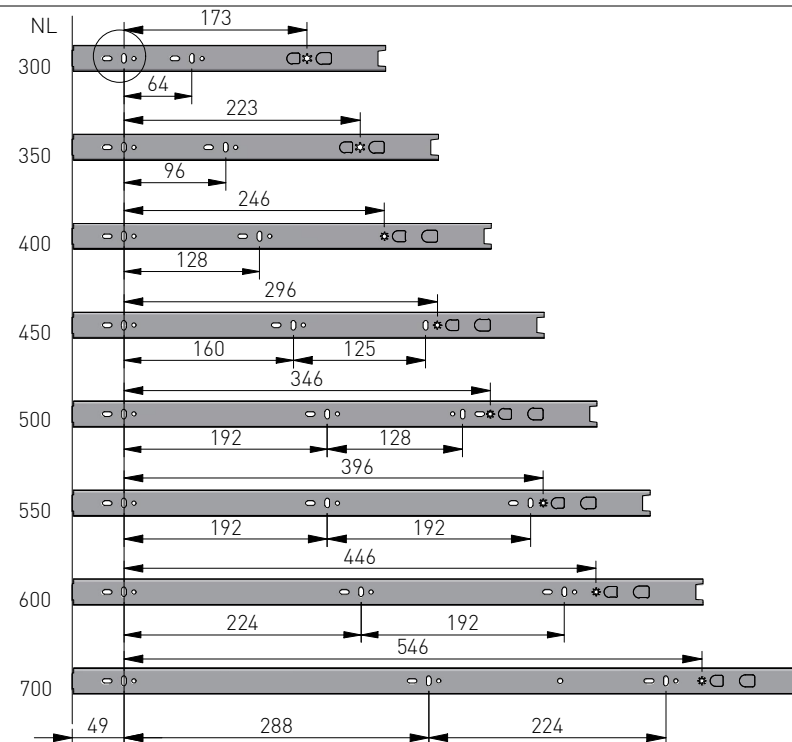
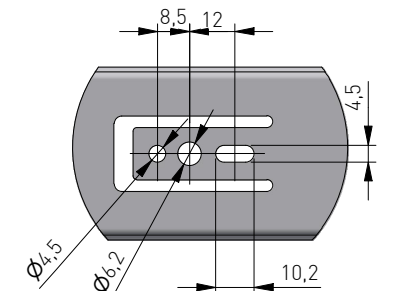
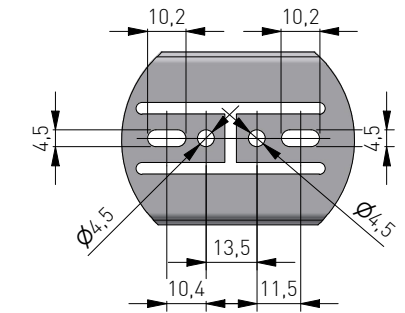
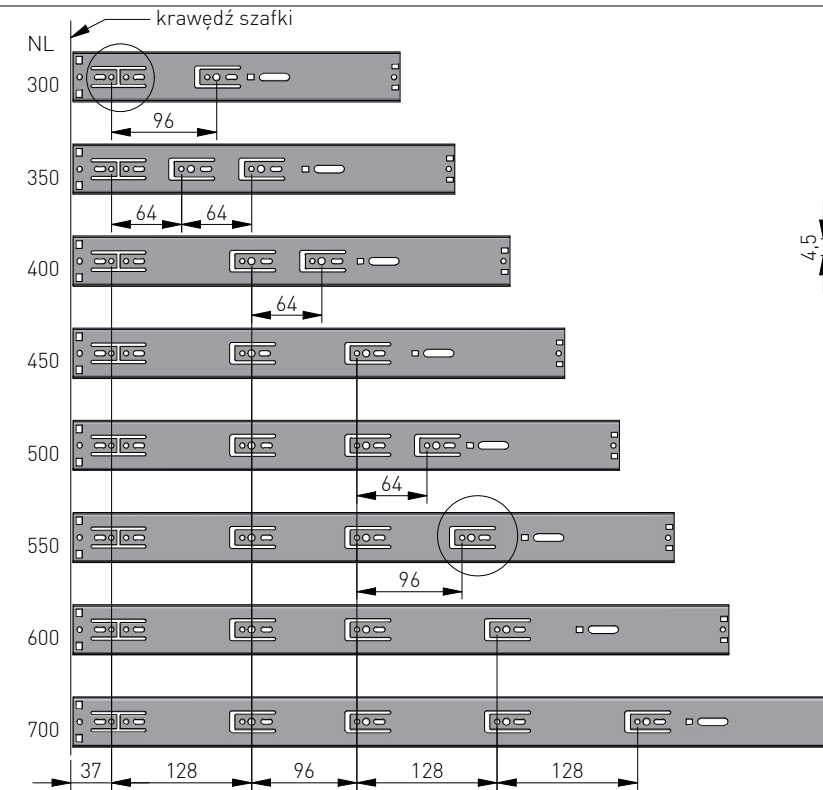

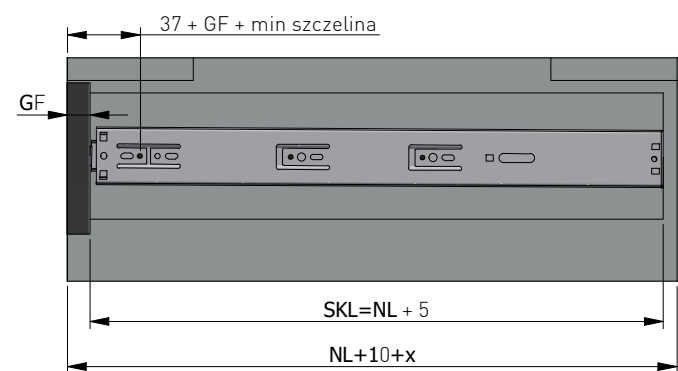

SKL - głębokość szuflady
NL - długość nominalna prowadnicy
SKW - szerokość szuflady
LW - wewnętrzna szerokość szafki
GF - grubość frontu

